

badgy



badgy 100  
badgy 200

# GUÍA DE USUARIO

Evolis © 2022. Todos los derechos reservados.

User-Guide\_BDG2\_SPA\_20220419\_B0

# INDICE

Derechos de autor y Marcas comerciales	4
Garantía	4
Información medioambiental	4
Reciclaje de los productos usados	4
Acerca de su nueva impresora	4
Puesta en funcionamiento	5
Iconos	5
<b>1.PUESTA EN FUNCIONAMIENTO</b>	<b>6</b>
Desembalaje	6
Descripción de la impresora y de sus funciones	7
Instalación	9
Conexión de la impresora	9
Cintas	10
Tarjetas	11
<b>2.IMPRESIÓN</b>	<b>13</b>
Instalación del driver de impresión	13
Gestión de parámetros de impresión en Windows	14
Notificación de los mensajes y de las alertas	16
Impresión de una tarjeta en Badge Studio	17
<b>3.CUIDADO</b>	<b>18</b>
Cuidado de la impresora	18
Limpieza de la impresora	19
Limpieza del cabezal de impresión	21

# INDICE

<b>4.ASISTENCIA</b>	23
<b>Mensajes de alerta y diagnóstico</b>	23
El botón pulsador y los pilotos de tarjetas/cinta se encienden	24
El botón pulsador y el piloto de la impresora están encendidos	25
<b>Ayuda para el diagnóstico</b>	26
Imprimir una tarjeta de prueba técnica	26
Imprimir una tarjeta de prueba gráfica	26
Identificar las versiones instaladas	26
<b>Reparación</b>	27
Problemas de impresión	27
Desbloquear una tarjeta	30
Actualizar el firmware	31
Actualizar el driver de impresión	33
<b>Asistencia técnica</b>	34
<b>5.APÉNDICE</b>	35
<b>Declaración de conformidad</b>	35

## DERECHOS DE AUTOR Y MARCAS COMERCIALES

Evolis © Enero de 2022. Todos los derechos reservados.

Los usuarios tienen la obligación de respetar la reglamentación en materia de derechos de autor que esté en vigor en su país. Este manual no debe ser fotocopiado, traducido, reproducido ni transmitido, ya sea en su totalidad o parcialmente, por ningún motivo ni por ningún medio, electrónico o mecánico, sin la autorización expresa y escrita de la sociedad Evolis.

Toda la información contenida en este documento puede someterse a modificaciones sin notificación previa.

Evolis no se hace responsable de los posibles errores que pueda contener este manual, ni de los daños accidentales o derivados de la divulgación o de la utilización de este manual.

Badgy y Badgy Premium Suite® son marcas registradas de la sociedad Evolis. El resto de las marcas comerciales pertenecen a sus respectivos propietarios.

## GARANTÍA

Consulte el folleto de garantía en formato digital que se incluye con su impresora para conocer las condiciones y limitaciones de garantía.

La limite de garantia esta disponible en <https://es.badgy.com/soporte-tecnico.html>.

Regístrese en línea en [www.badgy.com](http://www.badgy.com) para recibir las actualizaciones del driver de impresión, nuestras ofertas especiales y descargar nuevos modelos de tarjetas.

Una vez esté en el sitio web, haga clic en Mi cuenta personal, a continuación en el botón de registro, y complete todos los campos precisando el modelo y el número de su impresora, que se encuentran en la etiqueta que está bajo la máquina.

## INFORMACIÓN MEDIOAMBIENTAL

Evolis se compromete, en una iniciativa medioambiental, a reducir el consumo energético de sus productos.

## RECICLAJE DE LOS PRODUCTOS USADOS

La fabricación del material que ha adquirido ha necesitado la extracción y la utilización de recursos naturales. Puede que este material contenga materias peligrosas para la salud y el medio ambiente.

Para prevenir la diseminación de estas materias en el medio ambiente y reducir la presión ejercida sobre nuestros recursos naturales, le recomendamos utilizar los sistemas de recogida existentes. Estos sistemas reutilizarán o reciclarán de manera apropiada la mayor parte de los materiales de su equipo al final de su vida útil.



El símbolo de la papelera tachada presente en su dispositivo le invita a utilizar estos sistemas.

Si busca información suplementaria sobre los sistemas de recogida, de reutilización o de reciclaje, contacte con su organismo de gestión de residuos local o regional.

No dude en ponerse en contacto con nosotros para obtener más información a través de nuestro sitio web [www.badgy.com](http://www.badgy.com).

## ACERCA DE SU NUEVA IMPRESORA

Gracias a su nueva impresora Badgy, podrá crear una amplia variedad de tarjetas personalizadas de gran calidad que podrán imprimirse en grosores, colores y estilos diferentes. Esta impresora utiliza consumibles y accesorios disponibles a través de su distribuidor Badgy. Para más información, visite nuestro sitio web [www.badgy.com](http://www.badgy.com) Esta guía de usuario ha sido elaborada para las máquinas Badgy 100 - Badgy 200.

Para ver las especificaciones, consulte la página [www.evolis.com](http://www.evolis.com)>Productos y Servicios>Impresoras de tarjetas>impresora>Especificaciones.

Para consultar la compatibilidad de los sistemas operativos y del driver con la impresora, consulte la página <https://es.badgy.com/>.

### Certificaciones y declaraciones de conformidad:

CE, UKCA, ICES, VCCI, CCC, KC, BIS

FCC (contacto Evolis: Evolis, Rising Sun Mills, 188 Valley St., Suite 421, RI 02909 Providence, [evolisnortham@evolis.com](mailto:evolisnortham@evolis.com))

RoHS

Los iconos siguientes, presentes en la etiqueta de la impresora, se utilizan para resaltar información importante:



La evaluación de las impresoras solo se ha realizado a una altitud inferior a los 2000 m, de modo que es la única condición de uso que se aplica al equipo. Puede haber un riesgo potencial de seguridad si el equipo se utiliza a una altitud superior a los 2000 m.



La evaluación de las impresoras solo se ha realizado en condiciones climáticas templadas, de modo que es la única condición de uso que se aplica al equipo. Puede haber un riesgo potencial de seguridad si el equipo se utiliza en una región con clima tropical.

## PUESTA EN FUNCIONAMIENTO

El objetivo de esta guía de utilización es acompañarle, etapa por etapa, en el descubrimiento de la impresora y de su funcionamiento. Tómese el tiempo de leerla para conocer mejor su impresora y sus funcionalidades, y facilitar su instalación y utilización.

## ICONOS

Los siguientes iconos se utilizan en este manual para indicar información importante:



Información que precisa o amplía algunos puntos del texto principal.



Indica que el incumplimiento de una recomendación puede dañar su impresora.



Este símbolo indica que hay un vídeo que muestra el procedimiento disponible en el sitio [www.badgy.com](http://www.badgy.com).

Al hacer clic sobre él, se accede directamente a la sección de ayuda en línea.



Este símbolo reenvía a Badgy Print Center, accesible desde su ordenador para la administración, la gestión y la configuración de su impresora.

# 1. PUESTA EN FUNCIONAMIENTO

## DESEMBALAJE

Su impresora incluye varios accesorios que le invitamos a examinar.

Esta lista puede variar según la localización geográfica.

La impresora se envía en un embalaje específico concebido para prevenir cualquier daño durante el transporte. Si constata un daño visible, no dude en ponerse en contacto con el transportista e informar de ello inmediatamente a su distribuidor Badgy, quien le indicará el procedimiento que debe seguir.

Hemos prestado una atención particular a la calidad de los embalajes de las impresoras Badgy.

Le recomendamos conservar estos embalajes en un lugar limpio y seco.



Se le pedirá el embalaje original completo (cartón, cuñas de relleno y bolsa de protección) en caso de devolución de la impresora.

Si la impresora se devuelve sin el embalaje original y algunos componentes sufren daños durante el transporte, estos no entrarán en garantía.

Se le cobrará un embalaje nuevo para el reenvío de la impresora.

### Accesorios incluidos con su impresora:

- Bloque de alimentación eléctrica - CWT tipo KPL-065M-VI o FSP tipo FSP060-RAAK3.
- Cable de alimentación eléctrica.
- Cable de interfaz USB.
- Llave USB de instalación, con:
  - Programa de creación de tarjetas y tarjetas identificativas
  - Driver para Mac
  - Badgy Premium Suite para Windows™ y driver para Windows™
  - Folleto de garantía
  - Declaración de conformidad
- Un kit de consumibles compuesto por una cinta de color y tarjetas de PVC.



Si falta alguno de estos componentes, contacte con su distribuidor Badgy.

Utilice únicamente el bloque de alimentación eléctrica incluido con su impresora Badgy (CWT tipo KPL-065M-VI o FSP tipo FSP060-RAAK3).

Utilice únicamente el cable de interfaz USB incluido con su impresora Badgy.

# DESCRIPCIÓN DE LA IMPRESORA Y DE SUS FUNCIONES



- A Cargador de tarjetas
- B Receptáculo
- C Panel de control

- D Conector USB-B
- E Conector de alimentación
- F Sistema de seguridad Kensington



## Pilotos

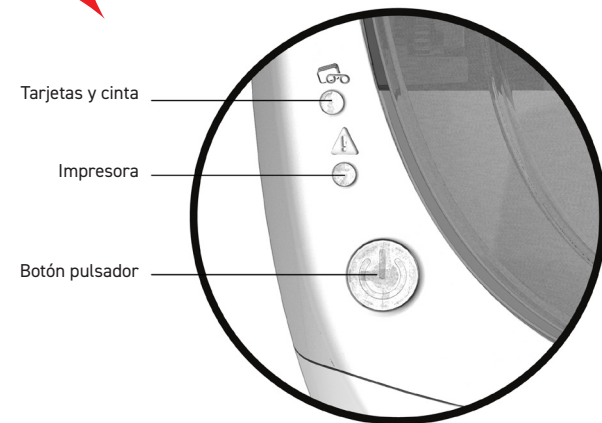



**G** Cabezal de impresión térmica

**H** Etiqueta de número de serie

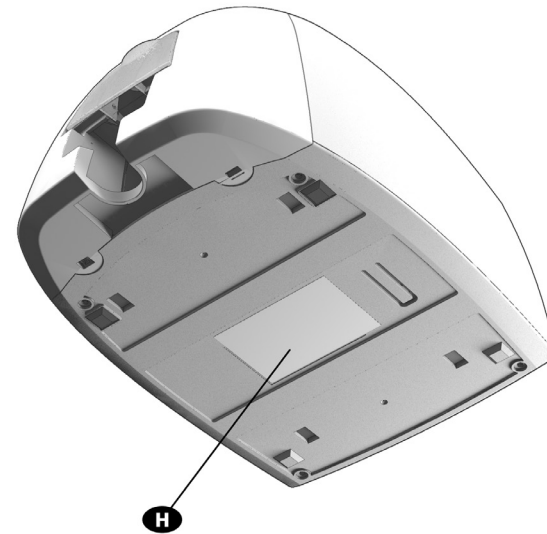

Toda manipulación debe efectuarse siempre después de haber desconectado la máquina de la tensión (cable de alimentación desenchufado).



# INSTALACIÓN



Vea el vídeo sobre el manejo de la máquina descrito en este capítulo, también disponible en [www.badgy.com](http://www.badgy.com).



La impresora Badgy debe colocarse en un lugar seco, al abrigo del polvo y de las corrientes de aire, pero bien ventilado.

Esté atento e instale su impresora sobre una superficie plana y robusta capaz de soportar su peso.

## Conexión de la impresora

### Acometida a la red eléctrica



La impresora debe estar conectada a una instalación eléctrica correctamente protegida y con toma de tierra.

FI: Laite on liitettävä suojamaadoitus koskettimilla varustettuun pistorasiaan.

NO: Apparatet må tilkoples jordet stikkontakt.

SE: Apparatens skall anslutas till jordat uttag.

DK: Printerens skal tilsluttes til en korrekt beskyttet og jordforbundet el-installation.

- 1 Conecte el cable de alimentación al bloque de alimentación; después, enchufe el conector del bloque de alimentación a la impresora.
- 2 Enchufe el extremo del cable de alimentación a un enchufe conectado a tierra.
- 3 La impresora se conecta a la tensión: su panel de control se ilumina para indicar el buen funcionamiento de la impresora. Si el panel de control no se ilumina, la instalación no se ha realizado correctamente o la impresora no funciona correctamente. Compruebe la instalación.



Antes de cualquier intervención de mantenimiento, siempre preocúpese de desenchufar el cable de alimentación.

Para su seguridad personal, asegúrese de poder acceder libremente al cable y al bloque de alimentación, sobre todo en caso de urgencia.



Por razones de ahorro de energía, la impresora se pondrá automáticamente en modo de reposo tras 10 minutos de inactividad.

Los tiempos de puesta en reposo pueden configurarse en Badgy Print Center.

En reposo estándar, el envío de una impresión vuelve a poner en marcha la impresora.

Una puesta en reposo prolongada también puede configurarse y, al apretar brevemente (un segundo) el botón pulsador, la impresora sale del reposo.

### Conexión del cable USB



En ningún caso debe empalmar el cable de datos USB antes de haber acabado la instalación del driver de impresión.

Ver "Instalación del driver de impresión", página 13 para más información, y siga atentamente las instrucciones.

## Cintas

Las cintas originales Evolis optimizan el funcionamiento de su impresora y evitan dañarla. Las cintas de otras marcas no son compatibles con su impresora. Su utilización puede dañarla y anula la garantía del fabricante de la impresora.

Para obtener una calidad de impresión óptima, se recomienda efectuar una limpieza completa de la impresora Badgy todos los años, o tras un período de inactividad.

Ver "3. Cuidado", página 18.

### Colocación de la cinta

- 1 Abra la tapa.
- 2 Inserte la cinta como se indica.
- 3 Cierre la tapa y apriete hasta oír un clic.

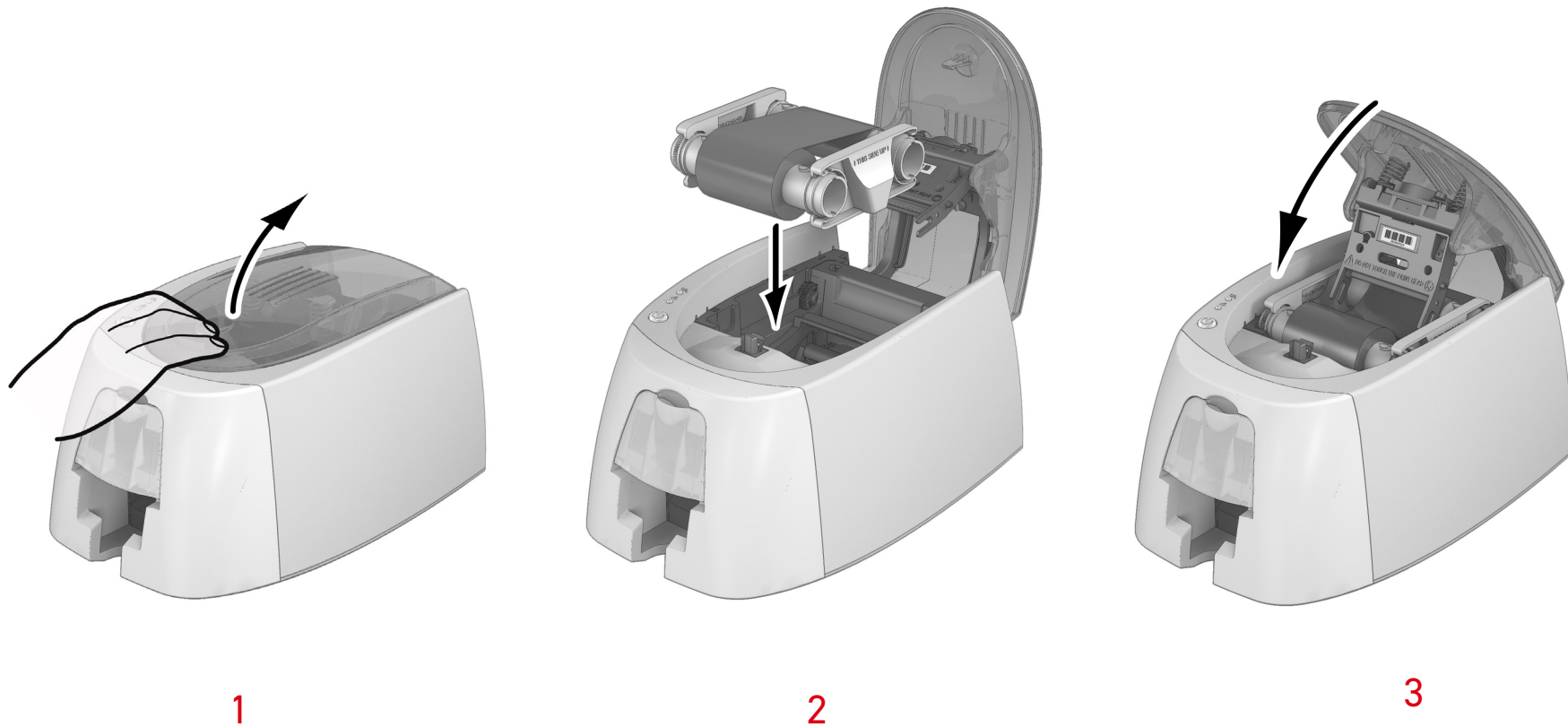

La impresora reconoce automáticamente la cinta insertada.

## Tarjetas

### NOTE

Para una calidad óptima, las tarjetas deben tener la certificación ISO 7810.

Utilice únicamente los tipos de tarjeta recomendados por Badgy.

Con el fin de preservar la calidad de la impresión, no toque la superficie imprimible de las tarjetas.

No utilice tarjetas dañadas, dobladas, con estampación en relieve o que se hayan caído al suelo.

Conserve sus tarjetas protegidas del polvo.

### Colocación de las tarjetas

- 1 Abra el cargador de tarjetas.
- 2 Inserte las tarjetas, 25 como máximo (0,76 mm de grosor) y 40 como máximo (0,5 mm de espesor). Manipule las tarjetas como muestra la ilustración.
- 3 Cierre el cargador.



## Retirada de las tarjetas impresas

Una vez completado el ciclo de impresión, la tarjeta se expide en el receptáculo situado por debajo del cargador. La finalidad de este receptáculo es la de recibir las tarjetas impresas. La impresora está equipada con un receptáculo de una capacidad máxima de 25 tarjetas de 0,76 mm de grosor y 40 de 0,50 mm de grosor.

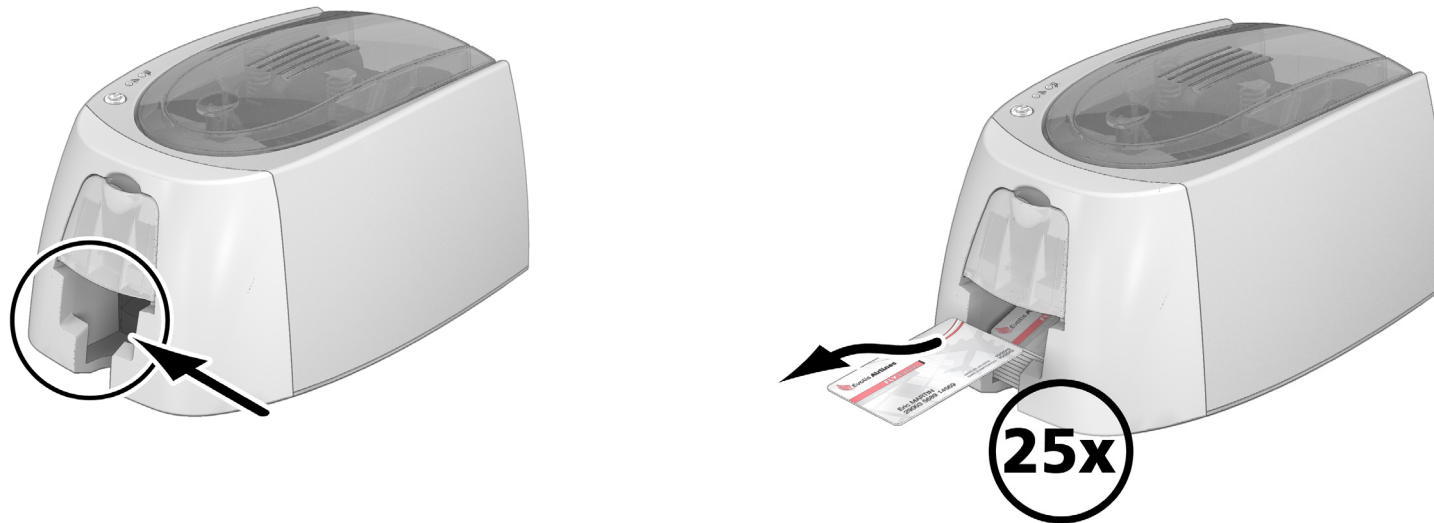

La utilización de tarjetas de 0,76 mm de grosor después de la utilización prolongada de tarjetas de 0,50 mm de grosor puede requerir una limpieza de rodillos.  
Ver "Limpieza de la impresora", página 19

## 2. IMPRESIÓN

### INSTALACIÓN DEL DRIVER DE IMPRESIÓN

Después de la instalación del driver de impresión, nuevas funciones avanzadas automatizan el conjunto de la configuración de la impresora. Su impresora se entrega con una llave USB que contiene los drivers de impresión para las plataformas Windows y Mac.

Para instalar el driver de impresión, inserte la llave USB en el ordenador y seleccione el menú relativo al driver de impresión. Un programa le guiará por el proceso de instalación.



No conecte el cable USB al ordenador hasta que el programa de instalación lo solicite.  
Ver "Conexión de la impresora", página 9 para obtener más información sobre el proceso de conexión.



Ajústese con precisión al proceso de instalación. Todas las versiones de Windows exigen que el usuario disponga de los derechos de administrador para instalar el driver.



La instalación del driver de impresión implica de forma predeterminada la instalación de Badgy Print Center.  
Este le ayudará a configurar su máquina.

# GESTIÓN DE PARÁMETROS DE IMPRESIÓN EN WINDOWS

Una vez instalada la cinta, su impresora Badgy se configurará automáticamente.

Una aplicación gráfica de supervisión llamada Badgy Print Center le ayuda, en caso necesario, a modificar algunos ajustes predefinidos.

Para acceder a esta aplicación:

- A partir del botón Arrancar situado en la parte inferior izquierda de la barra de tareas de Windows, seleccione Todos los programas, Evolis Card Printer, Badgy Premium Suite, Badgy Print Center.

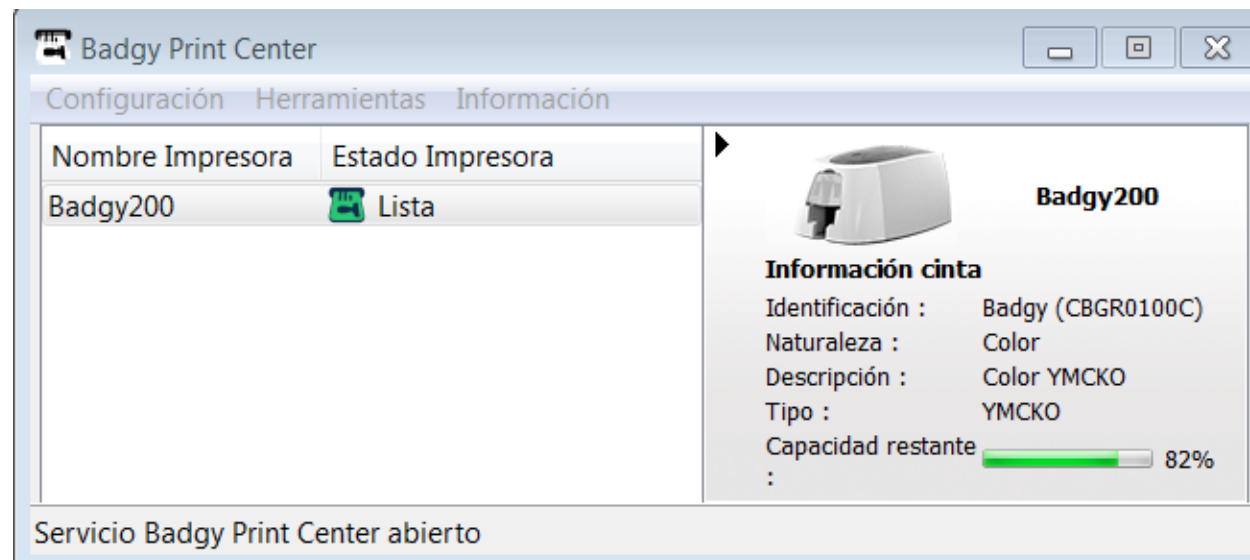

- Seleccione la impresora deseada.
- Haga clic en el nombre de la impresora con el botón derecho del ratón y, a continuación, seleccione Propiedades para acceder al espacio de configuración, o haga clic en el nombre de la impresora con el botón izquierdo del ratón.

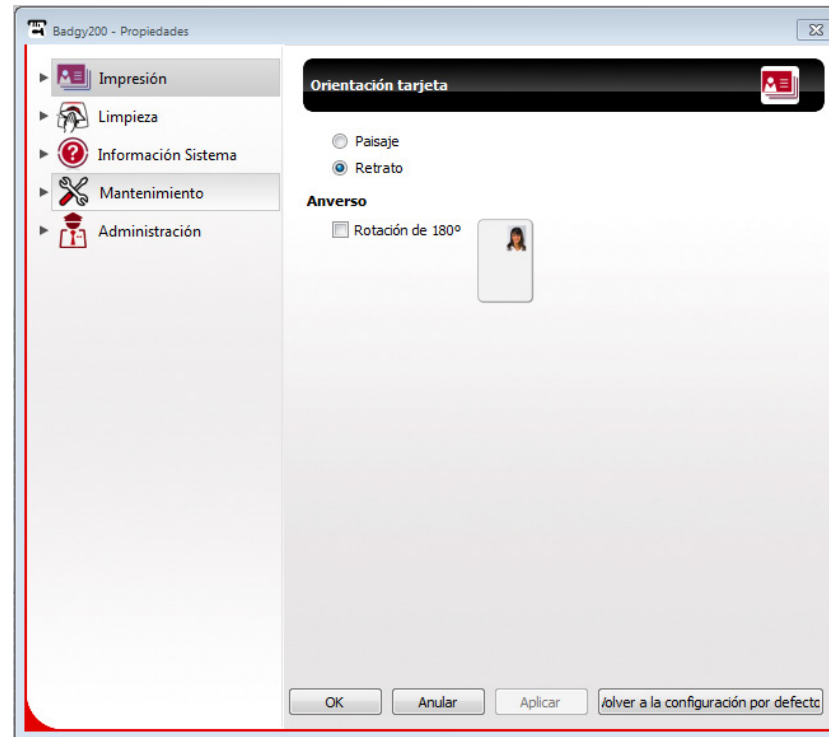

Esté atento a la definición de los parámetros de las Propiedades del driver de impresión y no dude en consultar con su distribuidor Badgy para obtener los consejos y la ayuda necesarios antes de cualquier modificación.

# NOTIFICACIÓN DE LOS MENSAJES Y DE LAS ALERTAS

Por medio de notificaciones visuales en el ordenador, Badgy Printer Manager le ofrece información relativa a la impresora y le advierte de que se requiere su atención.

Estas notificaciones son de varios tipos:

- Mensajes y alertas relacionados con las cintas, su compatibilidad con la impresora o la naturaleza de sus peticiones de impresión.
- Alertas relativas a problemas que bloquean la impresión.

Cuando Badgy Printer Manager está activo, aparece un pequeño icono en la barra que está en la parte inferior derecha de la pantalla:





El color del icono varía según el estado de la impresora:

- Verde: impresora lista.
- Naranja: notificación de un mensaje de información, impresión imposible.
- Rojo: notificación de un mensaje de alerta, impresión imposible.
- Gris: impresora en reposo prolongado, desconectada o comunicación interrumpida.

Cuando aparece una notificación, se muestra en una ventana de este tipo (ver más abajo):



Según la naturaleza del mensaje, puede elegir entre:

-  Obtener ayuda suplementaria a través del sitio web de asistencia Badgy (se necesita conexión a Internet).
-  Interrumpir la tarea de impresión.
-  Reiniciar la tarea.

La desactivación de Badgy Printer Manager puede efectuarse a través de un clic derecho sobre el icono en la barra de estado.



La interrupción de Badgy Printer Manager únicamente se recomienda en caso de conflicto con otras aplicaciones instaladas en su ordenador. Badgy Printer Manager sigue siendo el mejor medio para supervisar de forma eficaz la actividad de su impresora desde su puesto de trabajo.



# IMPRESIÓN DE UNA TARJETA EN BADGE STUDIO

Su impresora viene con un software de creación de tarjetas identificativas y tarjetas.

El software Evolis Badge Studio le permitirá personalizar de forma sencilla sus tarjetas identificativas y tarjetas.

**Puede añadir varios elementos:**

- Logos e ilustraciones
- Fotos identificativas
- Textos
- Códigos de barras, códigos QR...
- Formas geométricas
- Conexión a una base de datos Excel (Badge studio +)
- Toma de fotos en directo (Badge studio +)



Encontrará más información sobre el funcionamiento del software en el manual de usuario de Badge Studio disponible en [www.badgy.com](http://www.badgy.com).



También es posible crear e imprimir tarjetas mediante otras aplicaciones (Microsoft Word, PowerPoint...).

## 3. CUIDADO

### CUIDADO DE LA IMPRESORA



Con el fin de obtener el mejor resultado, se recomienda la limpieza de su impresora.  
Recomendamos la limpieza periódica de las diferentes partes de la impresora: rodillos, cargador y cabezal de impresión.

La tarjeta en T, así como los lápices de limpieza Evolis, están disponibles a través de su distribuidor Badgy.



No dude en efectuar una limpieza si tiene problemas de impresión.



Después de un largo período de inactividad, puede acumularse polvo en los rodillos y en el cabezal de impresión.

Por este motivo aconsejamos limpiar la impresora antes de volver a utilizarla.

Si tiene la intención de no utilizar la impresora durante un período largo, le aconsejamos que adquiera una funda protectora que evitará que la impresora se llene de polvo.

Para ello, contacte con su distribuidor.

## Limpieza de la impresora



Ciclo de limpieza recomendado: una vez al año.

No obstante, aconsejamos una limpieza más regular si su impresora se encuentra en un lugar polvoriento o si hace un uso intensivo de ella.

**Accesorios de mantenimiento: tarjeta de limpieza en T empapada.**

Siga estos pasos para proceder a la limpieza:

- 1 Abra la tapa de la impresora.
- 2 Quite la cinta como se indica en la ilustración.
- 3 Cierre la tapa y asegúrese de escuchar un clic que confirme que se ha cerrado correctamente.



1



2



3

- 4 Retire las tarjetas presentes en el cargador, si las hay.
- 5 Haga doble clic en el botón pulsador, antes de insertar la tarjeta de limpieza en T.
- 6 Tome la tarjeta de limpieza en T e insértela en el cargador según se indica. La limpieza se activa.
- 7 Retire la tarjeta en T.



4

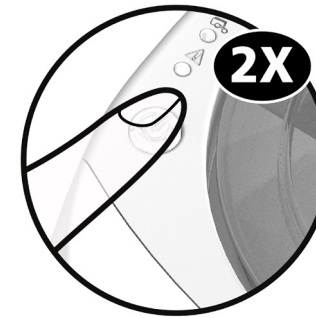

5



6



7



Las limpiezas también se pueden iniciar desde Badgy Print Center haciendo clic en «Iniciar limpieza».



La tarjeta en T debe utilizarse inmediatamente después de abrir su bolsa. Una tarjeta en T seca no funcionará y puede dañar su impresora.  
La tarjeta en T es de un solo uso. Utilice una tarjeta nueva en cada limpieza.

## Limpieza del cabezal de impresión



Ciclo de limpieza recomendado: si constata impresiones de mala calidad o después de un período de inactividad.

**Accesorio de mantenimiento: lápiz de limpieza de la marca Evolis High Trust®.**



Desenchufe la impresora de la alimentación eléctrica antes de limpiar el cabezal de impresión.

Respete de manera precisa los ciclos de limpieza.

Evite todo contacto entre el cabezal de impresión y cualquier objeto metálico o puntiagudo.

Evite tocar el cabezal de impresión directamente con los dedos, lo que alteraría la calidad de impresión o dañaría de forma permanente el cabezal de impresión.

Asimismo, debe proteger el cabezal de impresión y sus componentes contra cualquier descarga de electricidad estática.

El lápiz de limpieza puede utilizarse hasta ocho veces para limpiar el cabezal de impresión.



Al igual que la tarjeta en T, el lápiz de limpieza no debe secarse o dejará de funcionar.

Ajústese al siguiente procedimiento:

- 1 Tome el lápiz de limpieza y retire el capuchón.
- 2 Desenchufe el cable de alimentación, abra la tapa y después localice el cabezal de impresión.
- 3 Frote con delicadeza el lápiz de izquierda a derecha contra el cabezal de impresión, tal como se indica, durante unos segundos.
- 4 Cierre la tapa. Vuelva a enchufar la impresora.

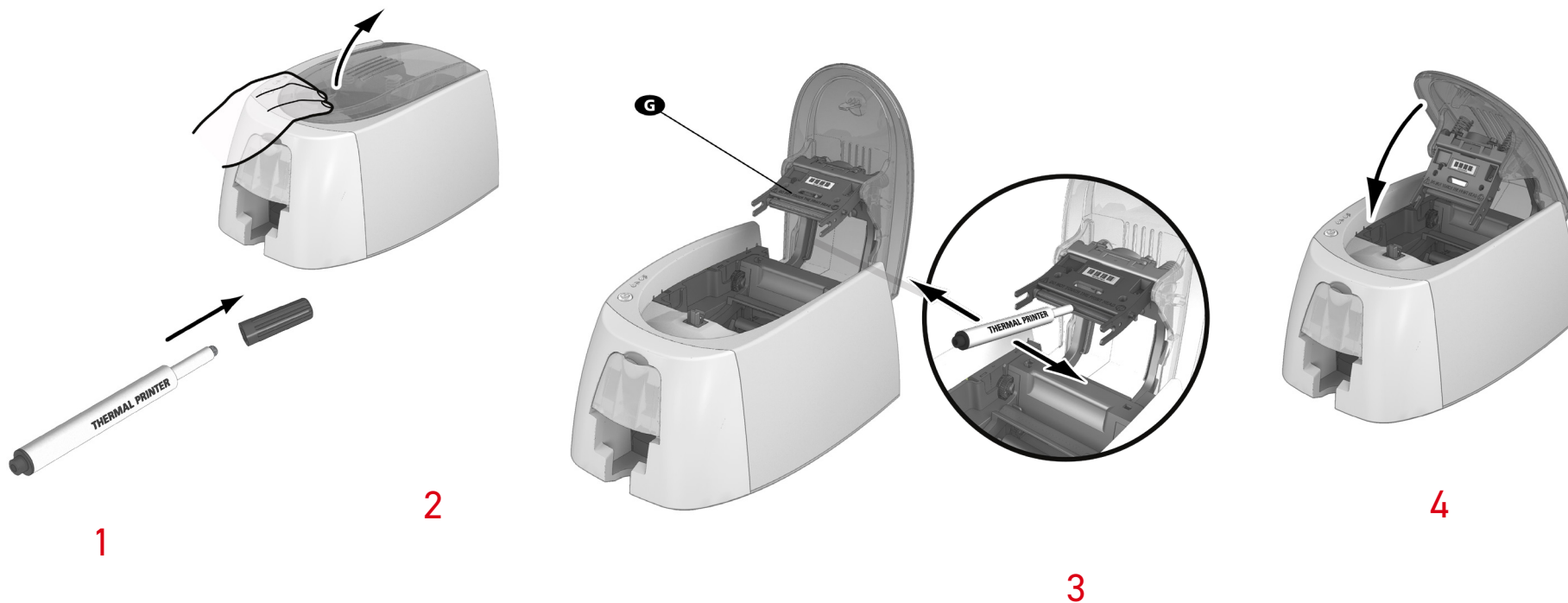

Después de la limpieza, espere 2 minutos antes de volver a utilizar la impresora

## 4. ASISTENCIA

Este capítulo incluye varias sugerencias que le permiten identificar los problemas que pueden surgir al utilizar la impresora.

Si no consigue resolver su problema, este capítulo también explica cómo contactar con la asistencia técnica de Badgy.

### MENSAJES DE ALERTA Y DIAGNÓSTICO

Aunque la impresora Badgy haya sido concebida para funcionar de manera autónoma limitando al mínimo sus intervenciones, puede resultar útil conocer los principales mensajes de alerta.

Ver "Descripción de la impresora y de sus funciones", página 7 para obtener más información sobre el panel de control.

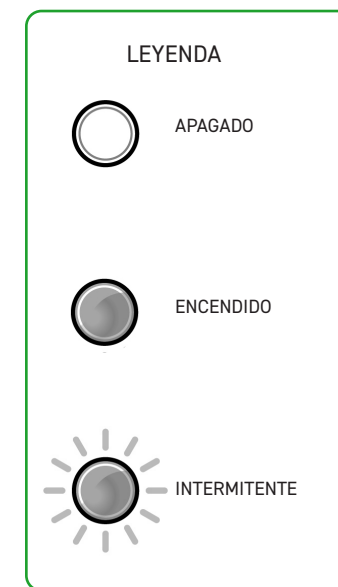
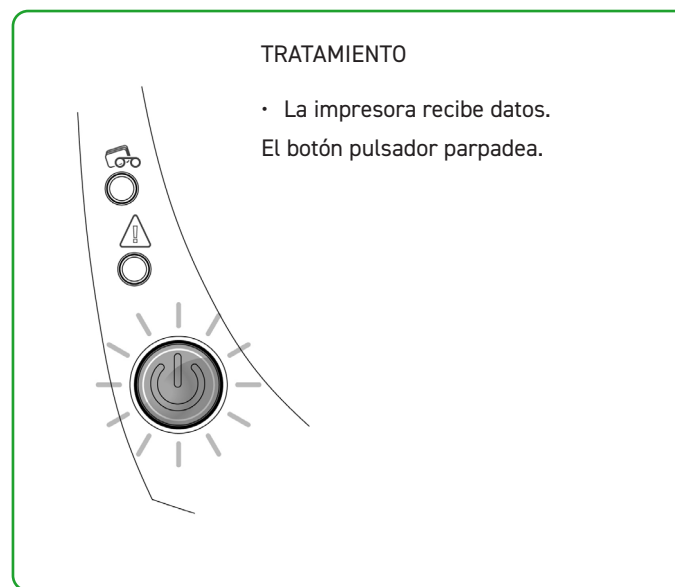
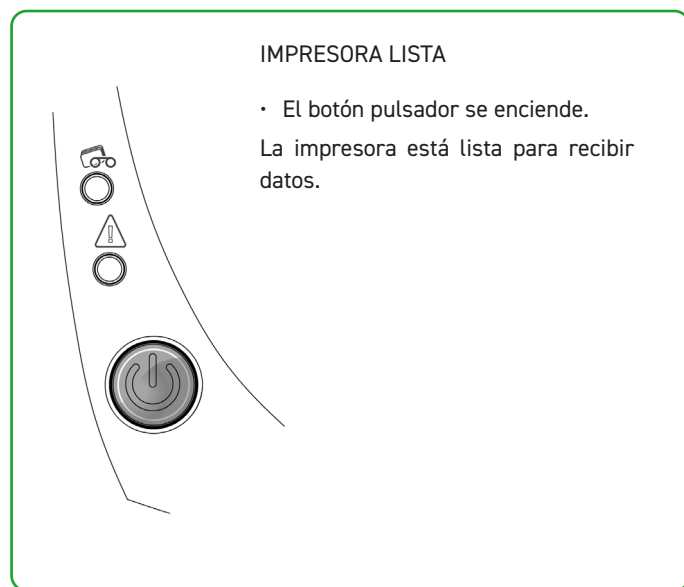

## El botón pulsador y los pilotos de tarjetas/cinta se encienden

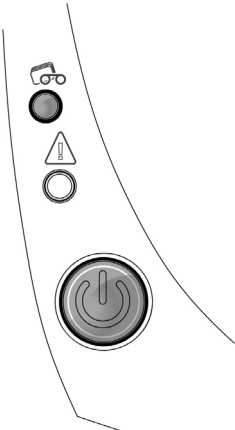

**TARJETAS**

- Ausencia de tarjetas en el cargador. Coloque tarjetas en el cargador: el proceso se reinicia.
- Error en el cambio de tarjetas. Compruebe la colocación de las tarjetas. Para cualquier otro problema, contacte con su distribuidor Badgy.

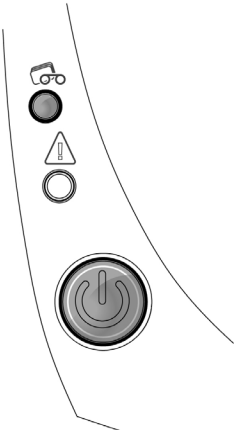

**CINTA**

- No hay cinta en la impresora.
- La cinta se ha terminado.
- La cinta no está bien instalada.
- La cinta se ha roto.
- No se reconoce la cinta.

Comprobar el estado de la cinta en la impresora. Si tiene una impresión en curso, esta vuelve a empezar con una nueva tarjeta.

**LEYENDA**



- APAGADO
- ENCENDIDO
- INTERMITENTE



Para un uso óptimo de su impresora, le aconsejamos utilizar las tarjetas y cintas recomendadas.



## El botón pulsador y el piloto de la impresora están encendidos

### TAPA DE LA IMPRESORA ABIERTA

- La tapa de la impresora está abierta.

Vuelva a cerrar la tapa.

La impresora se reinicia.

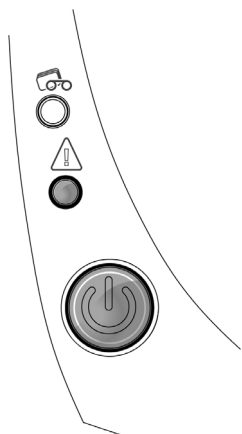

### ERROR MECÁNICO

- Atasco de tarjetas en la impresora.
- Defecto de un componente mecánico.

Abra la tapa y mantenga el botón pulsador presionado para expulsar la tarjeta bloqueada. Para más detalles, Ver "Desbloquear una tarjeta", página 30.

Si el problema persiste, contacte con el soporte técnico en [www.badgy.com](http://www.badgy.com).

### LEYENDA



APAGADO



ENCENDIDO

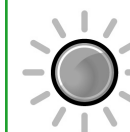

INTERMITENTE

### MODO ENFRIAMIENTO

- El sistema de enfriamiento está activado.

La impresora se pone en pausa durante algunos segundos y se reactiva cuando vuelve a su temperatura normal de funcionamiento.

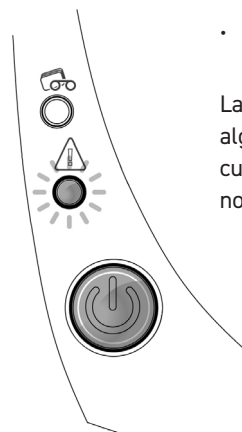

### ACTUALIZACIÓN DE FIRMWARE

- La impresora actualiza su firmware. La impresora vuelve a estar operativa después de la actualización.

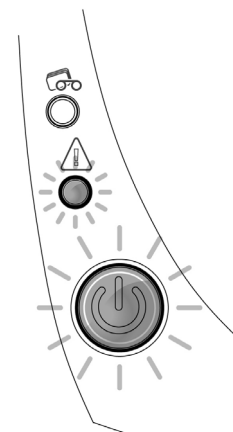

## AYUDA PARA EL DIAGNÓSTICO

En este capítulo encontrará toda la información necesaria para llevar a cabo algunas manipulaciones simples que se le podrán solicitar en el caso de una asistencia técnica eventual.

### Imprimir una tarjeta de prueba técnica

Le recomendamos imprimir una tarjeta de prueba técnica para asegurarse del buen funcionamiento de su impresora. Esta tarjeta presenta diferentes datos técnicos sobre la máquina (número de serie, firmware, cabezal de impresión, etc.)

- 1 Espere a que todas las tareas de impresión hayan acabado.
- 2 Asegúrese de que haya una cinta y una tarjeta en la impresora.
- 3 Apriete el botón pulsador durante cuatro segundos. Se apagan todos los pilotos.
- 4 Vuelva a apretar el botón pulsador y mantenga la presión.
- 5 El piloto del botón pulsador se enciende.
- 6 Suelte el botón pulsador en cuanto el piloto parpadee.
- 7 Se lleva a cabo la impresión de la tarjeta.
- 8 La tarjeta impresa se expulsa en el receptáculo.



La impresión de la tarjeta de prueba técnica también puede activarse desde el software Badgy Print Center.

Para ello, abra Badgy Print Center, haga doble clic en su impresora o clic derecho en Propiedades; a continuación, vaya a la sección Información Sistemas y después a Tarjetas de prueba.

### Imprimir una tarjeta de prueba gráfica

La tarjeta de prueba gráfica permite comprobar la calidad de impresión en color o monocroma, la ausencia de desajustes (offsets), así como la sincronización correcta de la cinta.

Para imprimir la tarjeta de prueba gráfica, en primer lugar compruebe que haya una cinta y una tarjeta en la impresora.

Vaya a Badgy Print Center, después a Información Sistemas, y haga clic en la pestaña Tarjetas de prueba. A continuación, haga clic en el botón Tarjeta de prueba gráfica. La impresión de la tarjeta se lleva a cabo, y la tarjeta impresa se expulsa en el receptáculo.



La impresión de la tarjeta de prueba gráfica también puede activarse desde el software Badgy Print Center.

Para ello, abra Badgy Print Center, haga doble clic en su impresora o clic derecho en Propiedades; a continuación, vaya a la sección Información Sistemas y después a Tarjetas de prueba.

### Identificar las versiones instaladas

**Puede identificar directamente las versiones de sistemas instaladas (driver de impresión, configuración, etc.):**

- 1 Desde Badgy Print Center, haga doble clic en el nombre de la impresora para acceder a sus Propiedades.
- 2 Haga clic en Información Sistemas, y después en Información Sistemas.

# REPARACIÓN



En caso de avería, no utilice ningún otro objeto para arreglar su impresora. Correrá el riesgo de dañarla de manera irremediable.

## Problemas de impresión

### ¿La impresión no se inicia?

- 1 Compruebe el driver de impresión
  - Compruebe la presencia del driver de su impresora en los parámetros del sistema.
  - Asegúrese de que la impresora esté seleccionada como impresora predeterminada.
- 2 Compruebe la alimentación eléctrica
  - El cable de alimentación debe estar conectado correctamente a la impresora y a una toma eléctrica activa.
  - La impresora debe estar conectada a la tensión y el botón pulsador debe estar encendido.
  - Utilice el bloque de alimentación incluido con la impresora.
- 3 Compruebe el cable USB
  - Compruebe que este cable USB conecte la impresora con su ordenador.
- 4 Compruebe la cinta
  - Compruebe que la cinta esté instalada correctamente y que la tapa esté cerrada.
- 5 Compruebe las tarjetas
  - Compruebe que haya tarjetas en el cargador.
  - Compruebe que no haya ningún atasco de tarjetas en la impresora.
- 6 Imprima una tarjeta de prueba
  - Ver "Imprimir una tarjeta de prueba técnica", página 26

### ¿No se ha imprimido nada en la tarjeta?

- 1 Compruebe la cinta
  - Compruebe que la cinta no se haya terminado ni esté dañada. Reemplácela o reinstálela si es necesario.
- 2 El cabezal de impresión podría estar dañado
  - Imprima una tarjeta de prueba.

Si la tarjeta no se imprime, póngase en contacto con la asistencia técnica Badgy o visite el sitio web [www.badgy.com](http://www.badgy.com).

## Impresión de calidad mediocre

### Pequeñas manchas en la tarjeta



- Puede que la superficie de la tarjeta esté sucia. Asegúrese de que sus tarjetas estén totalmente limpias. Utilice tarjetas nuevas.
- Rodillo de limpieza o cabezal de impresión sucios. Inicie un ciclo de limpieza.

### Líneas blancas horizontales



- La cinta no está correctamente instalada. Asegúrese de que la superficie de la cinta no presente ningún pliegue.
- Cabezal de impresión sucio o dañado. Limpie o reemplace el cabezal de impresión.

### Imagen borrosa



- La cinta no está correctamente instalada. Compruebe que la cinta esté colocada correctamente en la impresora.
- Mala sincronización de la cinta. Abra y cierre la tapa de la impresora para sincronizar la cinta.
- Impresora o rodillo de limpieza sucios. Realice una limpieza de la impresora.
- Utilización de tarjetas incompatibles. Compruebe que las tarjetas utilizadas cumplan con las especificaciones.



Le recomendamos adquirir sus tarjetas a través de un distribuidor Badgy.

La utilización de tarjetas de otra marca puede perjudicar la calidad de la impresión o dañar el cabezal de impresión.

## Impresión parcial o incorrecta

- 1 Compruebe los parámetros de impresión
  - Asegúrese de que ningún elemento del modelo de la tarjeta que se va a imprimir se sitúe fuera de los márgenes de impresión.
  - Compruebe la orientación del documento (horizontal o vertical) en la configuración de Badgy Print Center.
- 2 Compruebe el cable de interfaz
  - Si se imprimen caracteres irregulares, compruebe que está utilizando el cable USB incluido con su impresora.
  - Compruebe la conexión entre el ordenador y la impresora.
  - Intente utilizar otro cable del mismo tipo.
- 3 Asegúrese de que la impresora esté limpia
  - Limpie la impresora y sobre todo el rodillo de limpieza.
  - Ver "Limpieza de la impresora", página 19.
- 4 Compruebe que las tarjetas estén limpias
  - Conserve sus tarjetas protegidas del polvo.
- 5 Compruebe la cinta
  - Compruebe que la cinta esté instalada correctamente.
  - Compruebe que la cinta se desenrolle libremente.
- 6 Compruebe el cabezal de impresión
  - La aparición de líneas rectas horizontales sobre la tarjeta indica que el cabezal de impresión puede estar sucio o dañado.
  - Ver "Limpieza del cabezal de impresión", página 21.

Si el problema persiste, contacte con un distribuidor Badgy o visite el sitio [www.badgy.com](http://www.badgy.com).

## Desbloquear una tarjeta

### Visualización del panel de control:

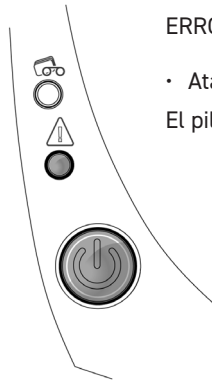

#### ERROR MECÁNICO

- Atasco de tarjetas en la impresora. Se interrumpen las tareas. El piloto de la impresora y el botón pulsador se encienden.



No apague su impresora: esta acción suprime las tareas de impresión en espera en la memoria de la impresora.

### Retire la tarjeta de este modo:

- 1 Abra la tapa de la impresora y retire la cinta.
- 2 Presione el botón pulsador para activar los rodillos de transporte de tarjetas. Si la tarjeta sigue bloqueada en el interior, deslícela manualmente hacia la salida de la impresora. Si hay varias tarjetas, empuje siempre la de arriba en primer lugar.
- 3 Reemplace la cinta y después cierre la tapa de la impresora.

### Para prevenir los atascos de tarjetas:

- 1 Asegúrese de que el grosor de las tarjetas utilizadas cumpla las especificaciones.
- 2 Compruebe que las tarjetas no estén abombadas. Consérvelas en posición horizontal.
- 3 Compruebe que las tarjetas no estén pegadas entre sí. Baraje las tarjetas antes de cargarlas.

# Actualizar el firmware

## En Windows

La actualización del firmware es una operación simple, pero que, de no realizarse hasta el final, puede causar que su impresora quede fuera de servicio.



Antes de cualquier actualización, póngase en contacto con su distribuidor Badgy, quien podrá aconsejarle sobre la conveniencia de realizar o no esta operación.  
En general, esta actualización solo es necesaria en caso de incidente o de mal funcionamiento claramente identificado por su distribuidor.

La actualización del firmware se realiza desde Badgy Print Center. La actualización puede realizarse automática o manualmente.

Recomendamos el uso del Asistente de verificación de la actualización. Este asistente en primer lugar buscará las actualizaciones disponibles para la suite de software. Una vez actualizada la suite de software, vuelva a ejecutar este asistente para verificar las actualizaciones del firmware de la impresora.

Para iniciar el asistente, vaya a Print Center > Herramientas > Asistente de verificación de la actualización. Se requiere conexión a Internet para permitir la ejecución del asistente.

Si desea actualizar el firmware manualmente, puede ejecutar el asistente de actualización del firmware de la impresora.

Antes de empezar, tiene que descargar el archivo de actualizaciones del firmware del sitio [www.badgy.com](http://www.badgy.com)

- 1 Vaya a la sección Soporte y después seleccione el modelo de impresora.
- 2 En la sección Drivers de impresión y firmware, haga clic en el fichero correspondiente al firmware.
- 3 Acepte la descarga y registre el archivo en un directorio de su disco duro.
- 4 Ahora abra Badgy Print Center y haga doble clic en el nombre de la impresora. Se abrirá la ventana Propiedades.
- 5 A continuación, vaya a «Mantenimiento > Actualización del firmware» y haga clic en «Iniciar el asistente de actualización». Este asistente le guiará por el proceso de actualización del firmware de la impresora.
- 6 Cuando el programa se lo indique, siga las instrucciones y seleccione el archivo «.firm» que acaba de descargar en su ordenador.
- 7 La operación puede llevar hasta un minuto. Cuando el firmware se haya instalado, la impresora se reiniciará. La actualización ha terminado y su equipo está listo para utilizarse.



Nunca interrumpa la transferencia entre el ordenador y la impresora durante la fase de descarga (pérdida de alimentación eléctrica de la impresora o del ordenador, desconexión de un cable). Resultará totalmente imposible volver a poner la impresora en funcionamiento. Si esto se produjera, contacte con su distribuidor Badgy, que tendrá que cambiar la tarjeta del procesador de su impresora.

- 8 Si la impresora no indica el estado «Lista», significa que la actualización no se ha efectuado correctamente o que el funcionamiento de la impresora es defectuoso. Compruebe los cables de conexión y proceda a una nueva actualización.

Sin embargo, si experimenta algún problema en la actualización del firmware con Badgy Print Center, diríjase a su distribuidor Badgy, quien podrá proporcionarle un nuevo archivo de instalación del firmware.

## En Mac

La actualización del firmware es una operación simple, pero que, de no realizarse hasta el final, puede causar que su impresora quede fuera de servicio.



Antes de cualquier actualización, contacte con el equipo Badgy y le aconsejaremos sobre la conveniencia de realizar o no esta operación. En general, esta actualización solo es necesaria en caso de incidente o de mal funcionamiento claramente identificado por su distribuidor.

### Puede descargarse una actualización desde el sitio web [www.badgy.com](http://www.badgy.com)

- 1 Vaya a la sección Soporte y después seleccione el modelo de impresora.
- 2 En la sección Drivers de impresión y firmware, haga clic en el fichero correspondiente al firmware.
- 3 Acepte la descarga y registre el archivo en un directorio de su disco duro.
- 4 A continuación vaya a Menús y preferencias, Impresoras y escáneres, Badgy, Opciones y suministros, Utilidad y haga clic en Abrir la utilidad de la impresora; se abrirá la ventana Badgy Card Printer. Solo tiene que hacer clic en Actualizar. Elija el directorio de donde ha extraído el archivo descargado y abra el archivo del firmware (.firm).
- 5 Cuando el programa se lo pida, siga las instrucciones para seleccionar la impresora e inicie la operación. La transferencia del firmware está en curso.
- 6 Después de unos 30 segundos, el firmware se ha transferido a la impresora; la operación ha terminado.

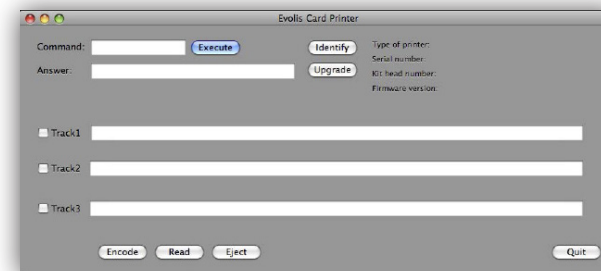

Nunca interrumpa la transferencia entre el ordenador y la impresora durante la fase de descarga (pérdida de alimentación eléctrica de la impresora o del ordenador, desconexión de un cable).

Resultará totalmente imposible volver a poner la impresora en funcionamiento. Si esto se produjera, contacte con su distribuidor Badgy, que tendrá que cambiar la tarjeta del procesador de su impresora.

- 7 Puede verificar la versión del firmware haciendo clic en Identificar.
- 8 Si la impresora no indica el estado «Lista» o el número de la última versión, significa que la actualización no se ha efectuado correctamente o que el funcionamiento de la impresora es defectuoso. Compruebe los cables de conexión y proceda a una nueva actualización.

Sin embargo, si experimenta algún problema en la actualización del firmware con Badgy Print Center, diríjase a su distribuidor Badgy, quien podrá proporcionarle un nuevo archivo de instalación del firmware.

Una vez terminada la actualización, su equipo está listo para utilizarse.



## Actualizar el driver de impresión

La actualización del driver de impresión es una operación necesaria para resolver problemas de mal funcionamiento o para disfrutar de nuevas opciones.



Antes de cualquier actualización, póngase en contacto con su distribuidor Badgy, quien podrá aconsejarle sobre la conveniencia de realizar o no esta operación.

Puede descargarse una actualización desde el sitio web [www.badgy.com](http://www.badgy.com) :

- 1 Vaya a la sección Soporte y drivers, y después seleccione el modelo de impresora y haga clic en el enlace Drivers de impresión y firmware.
- 2 A continuación, haga clic en el archivo correspondiente al driver de impresión según su sistema de operativo.
- 3 Acepte la descarga y registre el archivo en un directorio de su disco duro. Si el archivo guardado está comprimido en formato Zip, obligatoriamente debe extraerlo.
- 4 Si utiliza Windows, haga doble clic en el archivo Setup\_Badgy\_Premium\_Suite.exe que acaba de descargar, para iniciar el programa de instalación. Si utiliza Mac, haga doble clic en el archivo BadgyCardPrinter.pkg.



Para más detalles sobre el procedimiento, consulte el capítulo Instalación del driver de impresión.

# ASISTENCIA TÉCNICA

Si tiene dificultades de configuración o de uso de su impresora, lea atentamente este manual.

Para cualquier problema técnico no resuelto y para ayudarle en sus tareas cotidianas, le proponemos un sitio web dedicado a ello: [www.badgy.com](http://www.badgy.com)

Conéctese a este sitio y haga clic en **Soporte** para recibir asistencia técnica y reparación. Puede que tenga que proporcionar la siguiente información:

- 1 El modelo y el número de serie de su impresora
- 2 El tipo de configuración y el sistema operativo que utiliza
- 3 Una descripción del incidente que se ha producido
- 4 Una descripción de los pasos que ha seguido para resolver el problema

El sitio web de Badgy también ofrece actualizaciones del driver de impresión, respuestas a P+F\*, vídeos didácticos, nuestras ofertas especiales e información general.

\* P+F: preguntas más frecuentes.

# 5. APÉNDICE

## DECLARACIÓN DE CONFORMIDAD

Esta sección proporciona certificaciones para su impresora Evolis.

En materia de Seguridad y Compatibilidad Electromagnética de un Equipo Radioeléctrico (Directivas RED 2014/53/EU, LVD 2014/35/EU, EMC 2014/30/EU y (RoHS3) 2015/863/EU)

**Nombre del fabricante:** Evolis  
**Dirección del fabricante:** 14, Avenue de la Fontaine  
Z.I. Angers Beaucouzé  
49070 Beaucouzé, Francia

**Designación del material:** Badgy 100 - Badgy 200

**Año de fabricación:** 2022

Yo, el abajo firmante, **Laurent Godard**

Declaro, bajo mi exclusiva responsabilidad, que el producto descrito con anterioridad cumple las exigencias básicas aplicables de las directivas **RED 2014/53/EU, LVD 2014/35/EU, EMC 2014/30/EU y (RoHS3) 2015/863/EU:**

Artículo 3.1 a: (Requisitos para la protección de compatibilidad electrónica)

**Norma de seguridad aplicada** **EN62368-1: 2014**  
**EN50364: 2010**

Artículo 3.1 b: (Requisitos para la protección de compatibilidad electrónica)

**Norma EMC aplicada** **EN55032: 2012**  
**EN55024: 2010**  
**EN61000-3-2: 2014**  
**EN61000-3-3: 2013**  
**EN 301489-3: 2013 (V1.6.1.)**



Artículo 3.2: (Buen uso del espectro de radiofrecuencia para evitar interferencias indeseables)

**Norma EMC aplicada** **EN300 330-2 V1.6.1**

A estos efectos, declaro que se han efectuado todas las series de pruebas radioeléctricas.

Nombre completo: **Laurent Godard**

Título: Director de I+D

Fecha: 4 de enero de 2022

Firma:

**EUROPE - Norway Only:** This product is designed for IT power system with phase-to-phase voltage 230V. Earth grounding is via the polarized, 3-wire power cord.

FI: "Laite on liitettävä suojamaadoitus koskettimilla varustettuun pistorasiaan"

SE: "Apparaten skall anslutas till jordat uttag"

NO: "Apparatet må tilkoples jordet stikkontakt"

DK: „Apparatets stikprop skal tilsluttes en stikkontakt med jord, som giver forbindelse til stikpropens jord“.

## Declaración FCC Federal Communications Commission

Interferencia con las frecuencias de radio en Estados Unidos



El modelo Badgy 100 - Badgy 200 cumple la especificación siguiente: FCC Parte 15, Sub-parte A, Sección 15.107(a) y Sección 15.109(a) Dispositivo digital de Clase B.

**Información adicional:**

Este aparato ha sido probado y declarado conforme con los límites establecidos para los aparatos de Clase B, de conformidad con la parte 15 de la reglamentación de la FCC. El objetivo de dichos límites es aportar una protección contra cualquier interferencia perjudicial cuando el aparato funciona en un entorno residencial.

Este tipo de material genera, utiliza y puede emitir una energía de alta frecuencia y, si no se instala y utiliza siguiendo el manual de instrucciones, puede provocar interferencias peligrosas para las radiocomunicaciones.

No obstante, siempre pueden producirse interferencias en un entorno concreto. Si el aparato provoca interferencias perjudiciales con la radio o la televisión, que puedan comprobarse encendiendo y apagando el equipo, se recomienda al usuario que siga este procedimiento:

- Reorientar o desplazar la antena receptora.
- Alejar el aparato de la radio o del televisor.
- Conectar el aparato a un circuito distinto del circuito al que está conectado el receptor.
- Consultar al proveedor del aparato o a un técnico de radio/TV experimentado.

Es necesario utilizar un cable de par trenzado aislado para respetar los límites establecidos por la parte 15 de la reglamentación de la FCC para un dispositivo digital de Clase B.

En aplicación de la parte 15.21 de la reglamentación de la FCC, las modificaciones aportadas a este aparato sin el permiso explícito y por escrito de la sociedad Evolis que puedan causar interferencias perjudiciales podrán invalidar la autorización de la FCC para utilizar este aparato.

Se recomienda respetar una distancia de 20 cm entre el usuario y el módulo RFID cuando el módulo está en funcionamiento.

Este aparato es conforme a las normas CNR de Industria de Canadá aplicables a los aparatos de audio exentos de licencia. La explotación está autorizada con las dos condiciones siguientes: (1) el aparato no debe producir interferencias, y (2) el usuario del aparato debe aceptar cualquier interferencia radioeléctrica sufrida, aunque la interferencia pueda comprometer su funcionamiento.

## Interferencia con las frecuencias de radio en Japón (VCCI)

Este producto constituye un equipamiento informático de Clase B que cumple las normas establecidas por el Voluntary Control Council For Interferences by Information Technology Equipment (VCCI). Su uso en el interior o cerca de zonas residenciales puede provocar interferencias de radio. En ese caso, deberá tomar las medidas adecuadas.



この装置は、情報処理装置等電波障害自主規制協議会（VCCI）の基準に基づくクラスB情報技術装置です。この装置は、家庭環境で使用することを目的としていますが、この装置がラジオやテレビジョン受信機に近接して使用されると、受信障害を引き起こすことがあります。取扱説明書に従って正しい取り扱いをして下さい。



이 기기는 업무용(A급) 전자파적합기기로서 판매자 또는 사용자는 이 점을 주의하시기 바라며, 가정외의 지역에서 사용하는 것을 목적으로 합니다.